

## LEO II und III / R -U LED

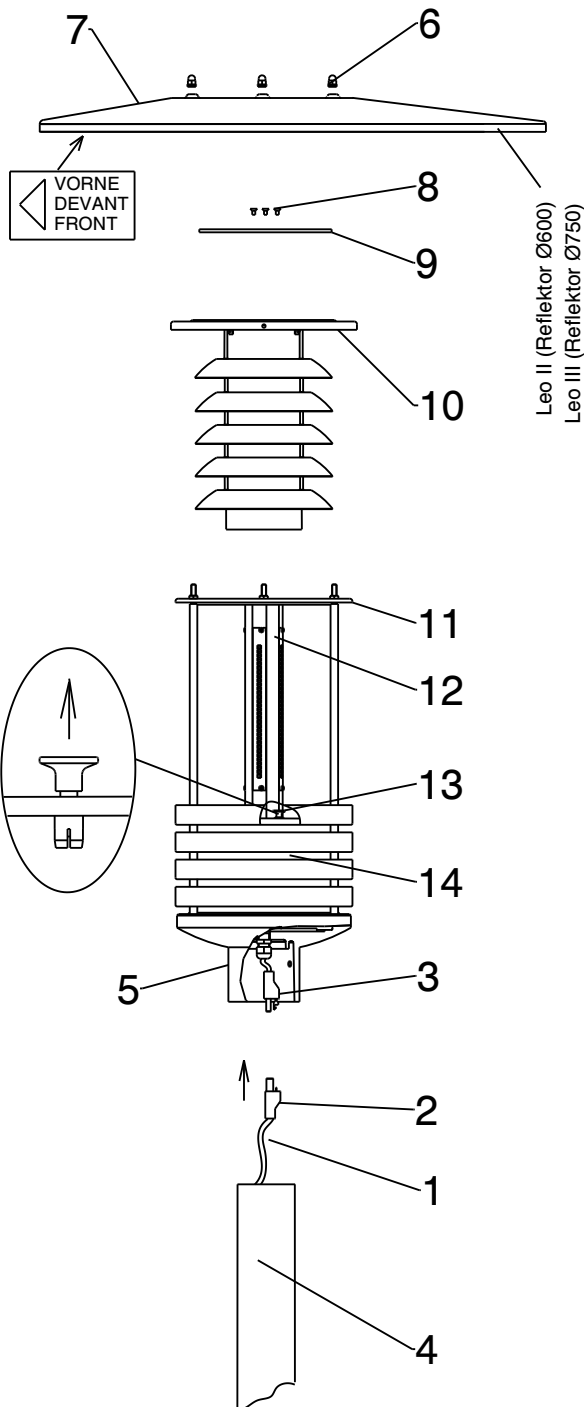

**ACHTUNG! SPANNUNG!**  
Nach dem Trennen der Stromzufuhr kann noch bis max. 40 Sekunden Spannung an den Polen anliegen.

In diesem Zeitraum die Pole nicht berühren!



Die Leuchte ist anschlussfertig verdrahtet.

Anschlussleitung (1) an der Buchse (2) (der Leuchte beigelegt) anschließen und in den Stecker (3) einschieben.

Kompletten Leuchtenkopf auf den Mast (4) aufsetzen und mit 4 Stk. Gewindestifte M8x10 bei Zopf Ø76 und mit 3 Stk. Gewindestifte M8x10 bei Zopf Ø60 (5) ausrichten und verspannen.

Um ggf. an die elektrischen Bauteile zu gelangen:

3 Stk. Hutmutter, Federringe und Dichtungsscheiben M6 (6) lösen und Reflektor (7) abnehmen.

3 Stk. Senkschrauben M4 (8) lösen und Kühlplatte (9) abnehmen.

Deckel (10) mit daran befestigtem Zylinder und Lamellenblende nach oben abziehen.

Befestigungsring (11) und Zylinder (12) nach oben abnehmen.

Um an die LED-Leiterplatte zu gelangen, sind die Schnellbefestiger (13) nach oben zu ziehen und die Haube (14) zu entfernen.

Leuchte im rückwirkenden Montageablauf schließen.

**Achtung für Leuchten mit asymmetrischer Ausleuchtung :**

Bitte das Hinweisschild "VORNE" am Leuchtendach zur Ausrichtung Straßenseite beachten.