

LOUIS I/ U LED und LOUIS II/ U LED



ACHTUNG! SPANNUNG!
Nach dem Trennen der Stromzufuhr
kann noch bis max. 40 Sekunden
Spannung an den Polen anliegen.

In diesem Zeitraum die Pole nicht
berühren!

Die Leuchte ist anschlussfertig verdrahtet.

Anschlussleitung (1) an der Buchse (2)
(der Leuchte beigelegt) anschließen und
in den Stecker (3) einschieben.

Kompletten Leuchtenkopf auf den
Mast (4) aufsetzen und mit 4 Stk.
Gewindestifte M8x10 bei Zopf Ø76 und
mit 3 Stk. Gewindestifte M8x10 bei Zopf
Ø60 (5) ausrichten und verspannen.

Aus wärmetechnischen Gründen ist die Leuchte
nur zu öffnen, um elektrische Bauteile aus-
zutauschen.

2 Stk. Schnellbefestiger (6) durch leichtes
Ziehen lösen, 1 Stk. Sechskantschraube M6 (8)
lösen und Deckel (9) nach oben abziehen.

3 Stk. Muttern M6 und Zahnscheiben (10)
lösen, Befestigungsring (11) und Zylinder (12)
nach oben abnehmen.

Um an die LED-Leiterplatte zu gelangen,
sind die Schnellbefestiger (13) nach oben
zu ziehen und die Haube (14) zu entfernen.

Leuchte im rückwirkenden Montageablauf
schließen. Dabei darauf achten, dass
Wärmeleitpaste zwischen den Kühlprofilen
vorhanden ist.

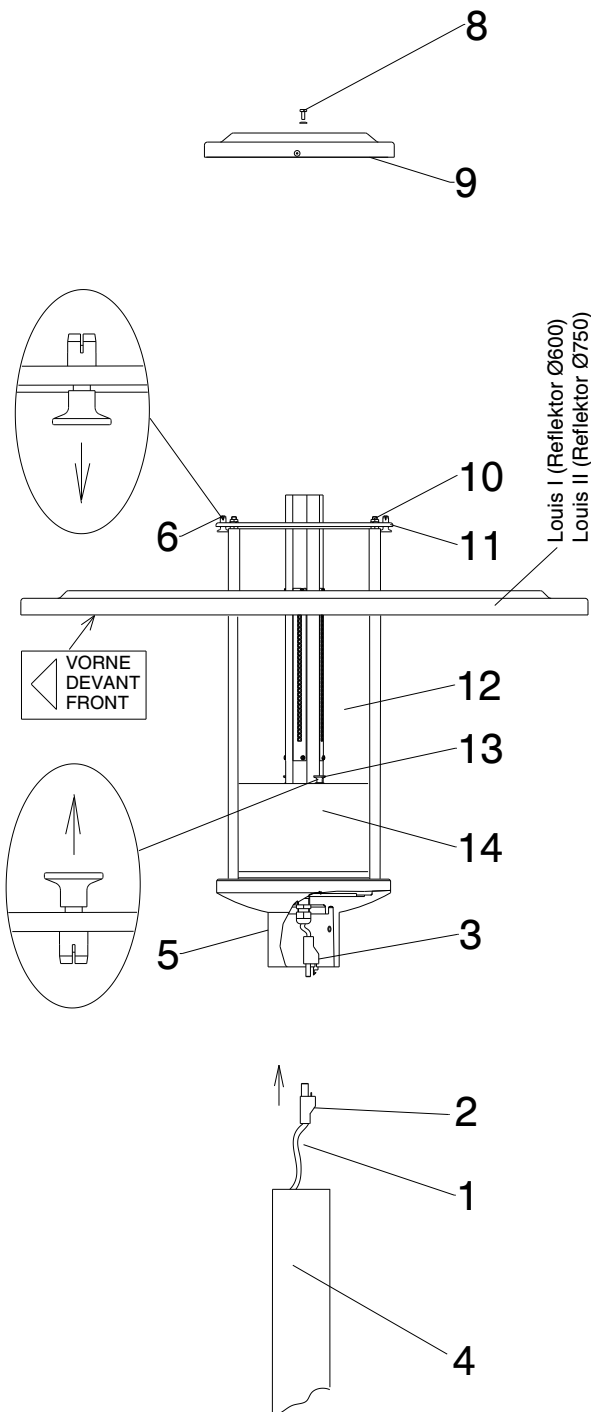

**Achtung für Leuchten mit asymmetrischer
Ausleuchtung :**

Bitte das Hinweisschild "VORNE" am
Leuchtendach zur Ausrichtung
Straßenseite beachten.