

# Hallenspiegelleuchte

## TANJA HL II LED BASIC

CE | Ⓢ | Ⓜ | EN 12464-1 | IP 65 220V – 240V / 50Hz – 60Hz

 Zhaga

- empf. Montagehöhe: 5,00m – 12,00m  
 Beleuchtungsaufgabe: mittlerer und hoher Lichtbedarf  
 Leuchtmittel: inkl. 2 Z LED Module nach anerkanntem Zhaga-Standard: PrevaLED compact (PL-CP)  
 Farbtemperatur: 3.000K warmweiß oder 4.000K neutralweiß  
 LED Betriebsgerät: elektronischer Treiber, Konstantstrom  
 Umgebungstemperatur: max 40°  
 Lebensdauer der LED: 100.000 Stunden/L80/B10; für minimale Wartungskosten aufgrund exzellentem Wärmemanagements
- optisches System: computeroptimierter Reflektor für Zhaga LED Module für gerichtetes Licht und weite Lichtpunktabstände
- Lichtverteilung: symmetrisch tiefbreitstrahlend  
 Leuchtenkopf: stranggepresstes Aluminium, pulverbeschichtet bzw. eingefärbter, hitzebeständiger Kunststoff  
 Farbe: RAL 9005 (tiefschwarz), andere Farben auf Anfrage
- Abdeckung: Einscheiben-Sicherheitsglas, abnehmbar; PMMA RESIST auf Anfrage
- Anschluss: komplett verdrahtet; mit Anschlussklemme im Anschlusskasten außerhalb des Leuchtengehäuses zur Befestigung an der Decke; zur Durchverdrahtung geeignet
- Montage: Vorbereitung für Durchverdrahtung, Befestigungsmaterial z.B. Kette – separat zu bestellen
- Zubehör: Vorbereitung für Durchverdrahtung, Befestigungsmaterial z.B. Kette – separat zu bestellen
- Anwendungsbereiche: Tankstellen, Werkhallen, Warenhäuser, Lager, Häfen, Parkhäuser, Sporthallen

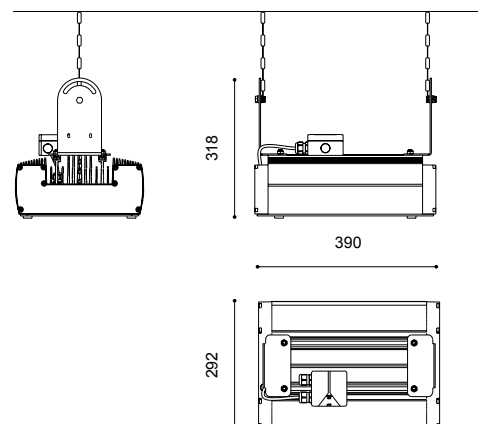

Bestückung	kg	Bestellnummer
PL-CP LED 86W/12.000lm/3.000K	11,5	9.143.9268.285
PL-CP LED 112W/16.000lm/4.000K	13,0	9.143.9282.285

Schutzklasse II gegen Mehrpreis (Buchstabe "S" am Ende der Bestellnummer ergänzen)

Technische Änderungen und Irrtümer vorbehalten. 04.2017